

МІНІСТЕРСТВО ОСВІТИ І НАУКИ УКРАЇНИ

Дніпровський національний університет імені Олеся Гончара



ЗАТВЕРДЖЕНО:

Ректор Дніпровського національного
університету імені Олеся Гончара
Сергій ОКОВИТИЙ

«30» _____ 2022 р.

ОСВІТНЯ ПРОГРАМА

«Бізнес-адміністрування»

рівень вищої освіти	<u>другий (магістерський)</u>
спеціальність	<u>073 Менеджмент</u>
галузь знань	<u>07 Управління та адміністрування</u>

Схвалено:

Вченою радою Дніпровського
національного університету
імені Олеся Гончара

від 30.06.2022 р., протокол № 12

**Дніпро
2022**

ПЕРЕДМОВА

1. Внесено: факультету економіки, кафедра економіки, підприємництва та управління підприємствами

2. Затверджено та надано чинності рішенням Вченої ради Дніпровського національного університету імені Олеся Гончара:

- від «21» грудня 2017 р., пр. № 6 (перша редакція),
- від «30» серпня 2019 р., протокол №1 (редакція №2),
- від «10» вересня 2020 р., протокол №1 (редакція №3),
- від «30» червня 2022 р., протокол № 12 (редакція №4, від набору 2022/23 н.р.).

3. Розробники (робоча група):

Гринько Тетяна Валеріївна, доктор економічних наук, професор (за кафедрою економіки та управління підприємством), декан факультету економіки;

Олійник Тетяна Іванівна, кандидат економічних наук, доцент (за кафедрою обліку і аудиту), завідувач кафедри економіки, підприємництва та управління підприємствами;

Павлов Роман Анатолійович, кандидат економічних наук, доцент кафедри економіки, підприємництва та управління підприємствами;

Лемберг Анна Геннадіївна, кандидат економічних наук, доцент кафедри економіки, підприємництва та управління підприємствами.

4. При розробці враховані вимоги:

Стандарт вищої освіти України зі спеціальності 073 Менеджмент галузі знань 07 Управління та адміністрування для другого (магістерського) рівня **затверджений** наказом Міністерства освіти і науки України від 10.07.2019 р. № 959, **вводиться в дію** з 2019 / 2020 навчального року.

Стандарт **погоджено** рішенням Національного агентства із забезпечення якості вищої освіти від 26. 06. 2019 р., протокол № 6.

ЛИСТ ПОГОДЖЕННЯ

освітньо-професійної програми

1. Вчена рада факультету економіки: протокол №11 від «13» травня 2022 р.

Голова Вченої ради  Тетяна ГРИНЬКО

2. Рада з якості ДНУ: протокол № 10 від «23» 06 2022р.

/ Голова РЗЯВО  Дмитро Винаренко

Рецензії-відгуки стейкхолдерів:

1. Роботодавці:

1 Кушпін Г.В. Директор ТОВ «ТМ»

2. Здобувачі вищої освіти:

1. Романова Лариса Петрівна, Дніпровський національний університет імені Олеся Гончара, 1-й курс, магістерський рівень, спеціальність 073 Менеджмент, ОП «Бізнес-адміністрування»

2. Бостинчук Діана Володимирівна, Дніпровський національний університет імені Олеся Гончара, 1-й курс, магістерський рівень, спеціальність 073 Менеджмент, ОП «Бізнес-адміністрування»

1. Профіль освітньої програми зі спеціальності 073 Менеджмент

1 – Загальна інформація	
Повна назва вищого навчального закладу та структурного підрозділу	Дніпровський національний університет імені Олеся Гончара Факультет економіки Кафедра економіки, підприємництва та управління підприємствами
Офіційна назва освітньої програми	Освітньо-професійна програма «Бізнес-адміністрування»
Офіційна назва освітньої програми (англійською мовою)	Educational-Professional program «Business Administration»
Ступінь вищої освіти та освітня кваліфікація мовою оригіналу	Магістр Освітня кваліфікація: магістр менеджменту
Кваліфікація в дипломі	Ступінь: Магістр Спеціальність: 073 Менеджмент Освітня програма: Бізнес-адміністрування
Кваліфікація в дипломі (англійською мовою)	Degree: Master Program Subject Area: 073 Management Educational program: Business administration
Професійна кваліфікація	-
Тип диплому та обсяг освітньої програми	Диплом магістра, одиничний; 90 кредитів ЄКТС, термін навчання 1 рік 5 місяців
Наявність акредитації	Міністерство освіти і науки України Сертифікат про акредитацію спеціальності 073 Менеджмент серія НД №0495213 від 19.10.2017 р., термін дії – до 01.07.2024 р.
Цикл / рівень	НРК України – 7 рівень, FQ-EHEA – другий цикл, EQF-LLL – 7 рівень
Передумови	Наявність ступеня бакалавра
Форми навчання	Денна, заочна
Мова(и) викладання	Українська
Термін дії освітньої програми	На період дії сертифікату про акредитацію спеціальності (відповідно до наказу МОН України від 30.10.2017 р. №1432) або до проходження первинної акредитації освітньої програми.
Інтернет-адреса постійного розміщення опису освітньої програми	http://www.dnu.dp.ua/
2 – Мета освітньої програми	
Підготовка фахівців здатних розробляти стратегію та реалізовувати тактику ефективного розвитку підприємства, приймати управлінські рішення, шляхом здійснення аналітичних і координаційних дій	
3 – Характеристика освітньої програми	
Предметна область (галузь знань, спеціальність)	галузь знань 07 Управління та адміністрування спеціальність 073 Менеджмент Об’єкт вивчення: управління організаціями та їх підрозділами. Цілі навчання: підготовка фахівців, здатних ідентифікувати та розв’язувати складні задачі і проблеми у сфері менеджменту або у процесі навчання, що передбачають проведення досліджень та/або здійснення інновацій та характеризуються невизначеністю умов і

	<p>ВИМОГ.</p> <p>Теоретичний зміст предметної області:</p> <ul style="list-style-type: none"> - парадигми, закони, закономірності, - принципи, історичні передумови розвитку менеджменту; - концепції системного, ситуаційного, адаптивного, антисипативного, антикризового, інноваційного, проектного менеджменту тощо; - функції, методи, технології та управлінські рішення у менеджменті <p>Методи, методики та технології:</p> <ul style="list-style-type: none"> - загальнонаукові та специфічні методи дослідження (розрахунково-аналітичні, економіко-статистичні, економіко-математичні, експертного оцінювання, фактологічні, соціологічні, документальні, балансові тощо); - методи реалізації функцій менеджменту (методи маркетингових досліджень; методи економічної діагностики; методи прогнозування і планування; методи проектування організаційних структур управління; методи мотивування; методи контролювання; методи оцінювання соціальної, організаційної та економічної ефективності в менеджменті тощо); - методи менеджменту (адміністративні, економічні, соціально-психологічні, технологічні) організаціями та їх підрозділами; - технології обґрунтування управлінських рішень (економічний аналіз, імітаційне моделювання, дерево рішень тощо). <p>Інструментарій та обладнання: сучасне інформаційно-комунікаційне обладнання, інформаційні системи та програмні продукти, що застосовуються в менеджменті.</p>
Орієнтація освітньої програми	Освітньо-професійна програма має прикладну орієнтацію та базується на загальновідомих положеннях та результатах сучасних наукових досліджень із бізнес-адміністрування
Основний фокус освітньої програми та спеціалізації	Спеціальна освіта в галузі управління та адміністрування, у сфері управління різними бізнес-структурами. Ключові слова: менеджмент, бізнес-структура, бізнес-адміністрування, управління
Особливості програми	Програма націлена на отримання студентами необхідного обсягу знань та практичних навичок, необхідних фахівцям сфери управління в сучасних умовах господарювання, має практичну зорієнтованість на реальні аспекти ведення бізнесу в умовах глобальної конкуренції та імплементацію нових управлінських підходів, що передбачає інноваційність, розвиток лідерських здібностей здобувачів. Надає можливість отримання диплому іноземного навчального закладу в рамках спільної освітньої магістерської Програми «Два дипломи»
4 – Придатність випускників до працевлаштування та подальшого навчання	
Придатність до працевлаштування	<p>Випускники можуть працювати на первинних посадах за професіями, які визначені Національним класифікатором України: Класифікатор професій 003:2020</p> <ul style="list-style-type: none"> 121 Керівники підприємств, установ та організацій; 122 Керівники виробничих та інших основних підрозділів; 123 Керівники функціональних підрозділів; 131 Керівники малих підприємств без апарату управління; 14 Менеджери (управителі) підприємств, установ, організацій та їх підрозділів; 2419.1 Наукові співробітники (маркетинг, ефективність

	господарської діяльності, раціоналізація виробництва, інтелектуальна власність); 2419.2 Професіонали у сфері маркетингу, ефективності господарської діяльності, раціоналізації виробництва, інтелектуальної власності та інноваційної діяльності.
Подальше навчання	Продовження навчання на третьому (освітньо-науковому) рівні вищої освіти для здобуття ступеня доктора філософії Набуття додаткових кваліфікацій в системі післядипломної освіти
5 – Викладання та оцінювання	
Викладання та навчання	Студентоцентроване навчання, лекції, лабораторні роботи, практичні заняття, самостійна робота на основі підручників, навчальних посібників та конспектів лекцій, консультації із викладачами, практична підготовка, підготовка кваліфікаційної роботи
Оцінювання	Екзамени, диференційовані заліки, заліки, лабораторні звіти, презентації, курсових робіт, захист звітів практики, захист кваліфікаційної роботи
6 – Програмні компетентності	
Інтегральна компетентність (ІК)	Здатність розв'язувати складні задачі і проблеми у сфері менеджменту або у процесі навчання, що передбачають проведення досліджень та/або здійснення інновацій за невизначеності умов і вимог
Загальні компетентності (ЗК)	<i>Компетентності, визначені стандартом вищої освіти:</i> ЗК1. Здатність проведення досліджень на відповідному рівні. ЗК2. Здатність до спілкуватися з представниками інших професійних груп різного рівня (з експертами з інших галузей знань/видів економічної діяльності). ЗК3. Навички використання інформаційних та комунікаційних технологій. ЗК4. Здатність мотивувати людей та рухатися до спільної мети. ЗК5. Здатність діяти на основі етичних міркувань (мотивів). ЗК6. Здатність генерувати нові ідеї (креативність). ЗК7. Здатність до абстрактного мислення, аналізу та синтезу.
Спеціальні (фахові, предметні) компетентності (СК\ФК)	<i>Компетентності, визначені стандартом вищої освіти:</i> СК1. Здатність обирати та використовувати концепції, методи та інструментарій менеджменту, в тому числі у відповідності до визначених цілей та міжнародних стандартів. СК2. Здатність встановлювати цінності, бачення, місію, цілі та критерії, за якими організація визначає подальші напрями розвитку, розробляти і реалізовувати відповідні стратегії та плани. СК3. Здатність до саморозвитку, навчання впродовж життя та ефективного самоменеджменту. СК4. Здатність до ефективного використання та розвитку ресурсів організації. СК5. Здатність створювати та організовувати ефективні комунікації в процесі управління. СК6. Здатність формувати лідерські якості та демонструвати їх в процесі управління людьми. СК7. Здатність розробляти проекти, управляти ними, виявляти ініціативу та підприємливість. СК8. Здатність використовувати психологічні технології роботи з персоналом. СК9. Здатність аналізувати й структурувати проблеми організації, приймати ефективні управлінські рішення та забезпечувати їх

	<p>реалізацію.</p> <p>СК10. Здатність до управління організацією та її розвитком. <i>Компетентності, визначені закладом вищої освіти:</i></p> <p>СК11. Здатність генерувати бізнес ідеї, трансформувати їх у практичні дії що приносять соціально-економічний та комерційний результат.</p> <p>СК12. Здатність до розробки стратегії управління підприємствами на мікро та макрорівнях в умовах функціонування бізнес-середовища.</p> <p>СК13. Здатність управляти організаціями різних форм власності та сфер діяльності, підрозділами, групами (командами) співробітників, економічно обґрунтовувати і впроваджувати в практичну діяльність управлінські рішення з метою ефективного використання різних видів ресурсів, підвищення прибутковості та формування передумов розвитку потенціалу в тому числі людського.</p>
--	---

7 – Програмні результати навчання

	<p><i>Результати навчання, визначені стандартом вищої освіти:</i></p> <p>ПР1. Критично осмислювати, вибирати та використовувати необхідний науковий, методичний і аналітичний інструментарій для управління в непередбачуваних умовах.</p> <p>ПР2. Ідентифікувати проблеми в організації та обґрунтовувати методи їх вирішення.</p> <p>ПР3. Проектувати ефективні системи управління організаціями.</p> <p>ПР4. Обґрунтовувати та управляти проектами, генерувати підприємницькі ідеї.</p> <p>ПР5. Планувати діяльність організації в стратегічному та тактичному розрізах.</p> <p>ПР6. Мати навички прийняття, обґрунтування та забезпечення реалізації управлінських рішень в непередбачуваних умовах, враховуючи вимоги чинного законодавства, етичні міркування та соціальну відповідальність.</p> <p>ПР7. Організовувати та здійснювати ефективні комунікації всередині колективу, з представниками різних професійних груп та в міжнародному контексті.</p> <p>ПР8. Застосовувати спеціалізоване програмне забезпечення та інформаційні системи для вирішення задач управління організацією.</p> <p>ПР9. Вміти спілкуватись в професійних і наукових колах державною та іноземною мовами.</p> <p>ПР10. Демонструвати лідерські навички та вміння працювати у команді, взаємодіяти з людьми, впливати на їх поведінку для вирішення професійних задач.</p> <p>ПР11. Забезпечувати особистий професійний розвиток та планування власного часу.</p> <p>ПР12. Вміти делегувати повноваження та керівництво організацією (підрозділом).</p> <p>ПР13. Вміти планувати і здійснювати інформаційне, методичне, матеріальне, фінансове та кадрове забезпечення організації (підрозділу).</p> <p><i>Результати навчання, визначені закладом вищої освіти:</i></p> <p>ПР14. Вміти аналізувати й структурувати проблеми організації, обґрунтовувати та ухвалювати управлінські рішення щодо здійснення бізнес-процесів організації.</p> <p>ПР15. Вміти адаптуватись до нових ситуацій, розробляти рішення щодо управління змінами в організації, розробляти, оцінювати та</p>
--	---

	реалізувати інвестиційні проекти в сфері бізнес-адміністрування . ПРН16. Вміти здійснювати системний аналіз діяльності та діагностики організації для прийняття раціональних управлінських рішень та побудови оптимальних організаційно-управлінських моделей розвитку.
8 – Ресурсне забезпечення реалізації програми	
Кадрове забезпечення	Кадрове забезпечення відповідає чинним Ліцензійним умовам провадження освітньої діяльності у сфері вищої освіти та базується на наступних принципах: відповідності наукових спеціальностей науково-педагогічних працівників освітнім галузі знань та спеціальності; обов'язковості та періодичності проходження стажування і підвищення кваліфікації викладачів; моніторингу рівня наукової активності науково-педагогічних працівників; впровадження результатів стажування та наукової діяльності в освітній процес.
Матеріально-технічне забезпечення	Матеріально-технічне забезпечення навчальних приміщень та соціальна інфраструктура університету в повному обсязі відповідає чинним Ліцензійним умовам. В освітньому процесі використовується мультимедійне обладнання для проведення лекцій, для практичних та лабораторних занять – обладнання комп'ютерних лабораторій.
Інформаційне та навчально-методичне забезпечення	Університет має власний веб-сайт за адресою http://dnu.dp.ua , де розміщено інформацію щодо інформаційного та навчально-методичного забезпечення освітнього процесу. Інформаційне забезпечення ґрунтується на використанні ресурсів: загально університетських та кафедральних бібліотек, мережі Internet з вільним доступом, колекцій цифрового репозиторію. Навчально-методичне забезпечення засновано на розроблених для кожної дисципліни робочих навчальних програмах, а також програмах практичної підготовки за спеціальністю. В наявності завдання для самостійної роботи студентів, методичні рекомендації для виконання курсових та дипломних робіт. Критерії оцінювання знань та вмінь студентів розроблено для поточного та семестрового контролю з кожної дисципліни, а також для підсумкової атестації за спеціальністю.
9 – Академічна мобільність	
Національна кредитна мобільність	На основі двосторонніх договорів між Дніпровським національним університетом імені Олеся Гончара та університетами України
Міжнародна кредитна мобільність	Можливість отримання диплому іноземного навчального закладу в рамках спільної освітньої магістерської Програми «Два дипломи» на основі двосторонніх договорів між Дніпровським національним університетом імені Олеся Гончара та Вищою школою менеджменту охорони праці (WSZOP) в місті Катовіце (Польща)
Навчання іноземних здобувачів вищої освіти	Можливе за умови вивчення студентом української мови

2. Перелік компонент освітньо-професійної програми та їх логічна послідовність

2.1. Перелік компонент ОП

Код н/д	Компоненти освітньої програми (навчальні дисципліни, курсові проекти (роботи), практики, кваліфікаційна робота)	Кількість кредитів	Форма підсумкового контролю	Послідовність вивчення, семестр
1	2	3	4	5
Обов'язкові компоненти				
I Цикл загальної підготовки				
ОК 1.1	Методологія та організація наукових досліджень бізнес-середовища	4,0	екзамен	2
ОК 1.2	Іноземна мова професійного спілкування	3,0	диф. залік	1
Всього I		7		
II Цикл професійної підготовки				
ОК 2.1	Стратегічне управління корпораціями	3,0	екзамен	1
ОК 2.2	Міжнародна інвестиційна діяльність корпорацій	3,0	диф. залік	1
ОК 2.3	Курсова робота з дисципліни «Стратегічне управління корпораціями»	1,0	диф. залік	1
ОК 2.4	Економіка та фінанси підприємства	4,0	екзамен	1
ОК 2.5	Проектний та інвестиційний менеджмент	3,0	екзамен	1
ОК 2.6	Тренінг-курс з управління персоналом та прийняття управлінських рішень	4,0	диф. залік	1
ОК 2.7	Управління змінами та розвитком бізнесу	4,0	екзамен	2
ОК 2.8	Бізнес-діагностика та управління бізнес процесами	3,0	екзамен	1
ОК 2.9	Лідерство та бізнес-комунікації	3,0	екзамен	1
ОК 2.10	Виробнича практика: управлінська	6,0	диф. залік	3
ОК 2.11	Підготовка та захист кваліфікаційної роботи	24,0	захист кваліфікаційної роботи	3
Всього II		58		
Всього		65		
Вибіркові компоненти				
ВК 1	Дисципліна 1	5,0	диф. залік	2
ВК 2	Дисципліна 2	5,0	диф. залік	2
ВК 3	Дисципліна 3	5,0	диф. залік	2
ВК 4	Дисципліна 4	5,0	диф. залік	2
ВК 5	Дисципліна 5	5,0	диф. залік	2
Загальний обсяг обов'язкових компонент				65 (72%)
Загальний обсяг вибірових компонент (дисциплін вибору студента)				25 (28%)
ЗАГАЛЬНИЙ ОБСЯГ ОСВІТНЬОЇ ПРОГРАМИ				90

Примітка: здобувачам вищої освіти пропонується провести вибір навчальних дисциплін на основі двох переліків вибірових компонент:

- **університетський вибіровий каталог (УВК)**, що складається із загальноуніверситетського переліку дисциплін, на основі якого здійснюється вибір дисциплін для формування загальних компетентностей ОП, соціальних навичок та світогляду за власним уподобанням. Перелік дисциплін розміщується на сайті університету.
- **факультетський вибіровий каталог (ФВК)** – навчальні дисципліни галузево-професійного спрямування зі спеціальностей факультету, що дозволяють отримати професійні навички з певної галузі знань та навчальні дисципліни професійного спрямування (програми вибірові компоненти), що дозволяють отримати поглиблену підготовку за освітньою програмою й закріплюють набуті фахові компетентності. На основі засвоєння дисциплін із факультетського каталогу формуються загально-професійні або фахові компетентності. Перелік дисциплін розміщується на сайті університету/ факультету.

2.2. Структурно-логічна схема ОП

Курс	Семестр	Компоненти освітньої програми	Кількість компонентів за семестр	Кількість компонентів за навчальний рік
1	1	ОК 1.2, ОК 2.1, ОК 2.2, ОК 2.3, ОК 2.4, ОК 2.5, ОК 2.6, ОК 2.8, ОК 2.9	9	16
	2	ОК 1.1, ОК 2.7, ВК 1, ВК 2, ВК 3, ВК 4, ВК 5	7	
2	3	ОК 2.10, ОК 2.11	2	2

Послідовність засвоєння компонент ОП

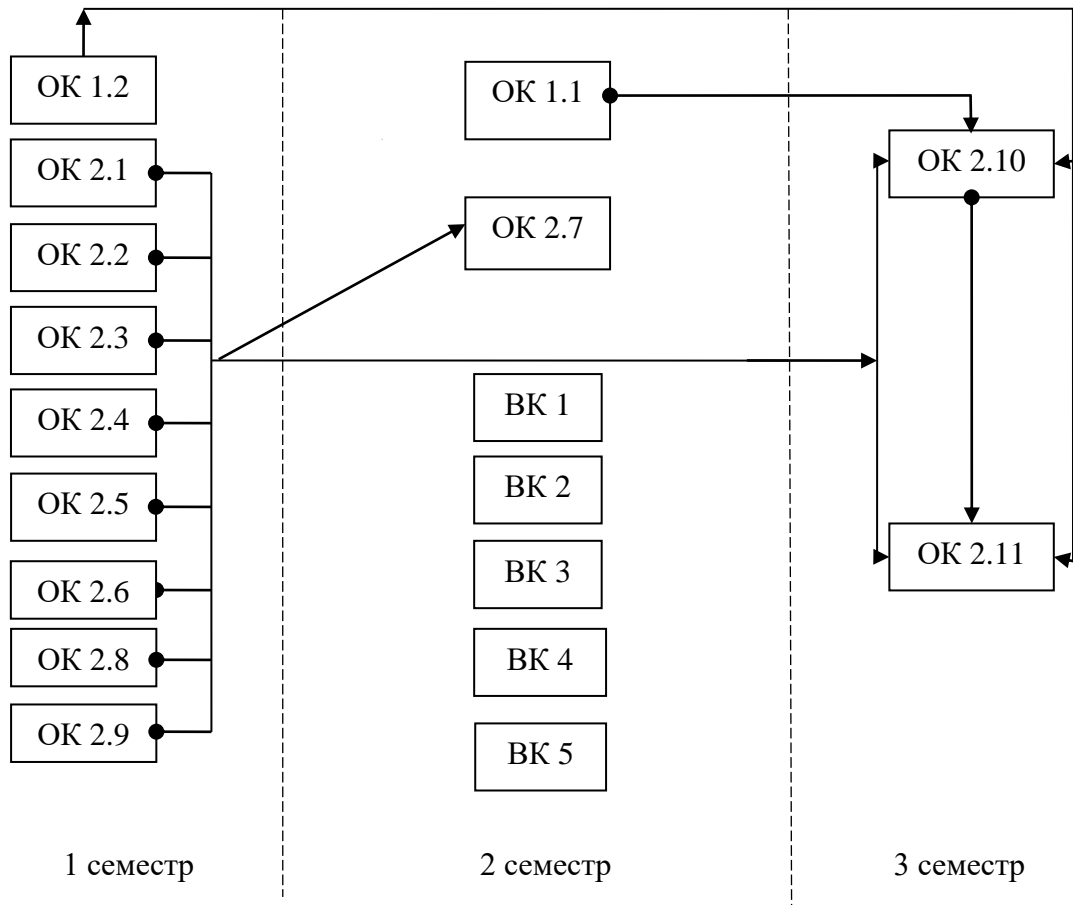

3. Форма атестації здобувачів вищої освіти

Форми атестації здобувачів вищої освіти	Атестація здобувачів здійснюється у формі публічного захисту кваліфікаційної роботи – <u>дипломної роботи магістра</u>
Вимоги до кваліфікаційної роботи	<p>Кваліфікаційна робота має передбачати розв’язання складної задачі або проблеми в сфері менеджменту, задачі або проблеми в сфері менеджменту, що потребує здійснення досліджень та/або інновацій і характеризується комплексністю і невизначеністю умов, із застосуванням теорій та методів економічної науки.</p> <p>Кваліфікаційна робота не повинна містити академічного плагіату, фальсифікації, фабрикації.</p> <p>Кваліфікаційна робота має бути оприлюднена на офіційному сайті закладу вищої освіти або його підрозділу, або у репозитарії закладу вищої освіти.</p>

4. Матриця відповідності програмних компетентностей компонентам освітньої програми

	ОК 1.1.	ОК 1.2.	ОК 2.1.	ОК 2.2.	ОК 2.3.	ОК 2.4.	ОК 2.5.	ОК 2.6.	ОК 2.7.	ОК 2.8.	ОК 2.9.	ОК 2.10.	ОК 2.11.
ЗК 1	•				•							•	•
ЗК 2		•		•				•			•	•	
ЗК 3		•					•	•		•	•	•	•
ЗК 4			•			•		•	•				
ЗК 5	•											•	•
ЗК 6	•		•		•					•		•	•
ЗК 7	•				•		•			•		•	•
СК 1	•		•	•	•			•		•			
СК 2			•		•								•
СК 3		•						•	•		•	•	
СК 4			•		•	•				•			•
СК 5		•						•			•	•	
СК 6									•		•		
СК 7				•			•						•
СК 8								•			•		•
СК 9			•	•	•	•	•	•	•	•	•	•	•
СК10			•		•			•	•				•
СК11				•		•		•					•
СК12			•		•								•
СК13						•		•	•	•		•	•

5. Матриця забезпечення програмних результатів навчання (ПР) відповідними компонентами освітньої програми

	ОК 1.1.	ОК 1.2.	ОК 2.1.	ОК 2.2.	ОК 2.3.	ОК 2.4.	ОК 2.5.	ОК 2.6.	ОК 2.7.	ОК 2.8.	ОК 2.9.	ОК 2.10.	ОК 2.11.
ПР 1	•		•		•			•	•			•	•
ПР 2	•						•	•	•	•		•	•
ПР 3						•	•	•					•
ПР 4							•	•					•
ПР 5			•	•	•	•						•	•
ПР 6	•		•	•	•			•					•
ПР 7		•		•				•			•	•	•
ПР 8							•					•	
ПР 9		•										•	•
ПР 10		•						•	•		•		
ПР 11		•						•			•	•	•
ПР 12						•					•		
ПР 13	•					•		•		•		•	•
ПР 14	•									•		•	•
ПР 15			•		•		•		•			•	•
ПР 16				•		•				•		•	•