

МІНІСТЕРСТВО ОСВІТИ І НАУКИ УКРАЇНИ

Дніпровський національний університет імені Олеся Гончара

ОСВІТНЬО – ПРОФЕСІЙНА ПРОГРАМА

«Право»

рівень вищої освіти	другий (магістерський)
спеціальність	D 8 Право
галузь знань	D Бізнес, адміністрування та право

ЗАТВЕРДЖЕНО:

вченою радою Дніпровського
національного університету
імені Олеся Гончара
протокол №___ від ____.____.2026 р.

Ректор Дніпровського національного
університету імені Олеся Гончара
_____ Сергій ОКОВИТИЙ
наказ №___ від ____.____.2026 р.

Вводиться в дію з 01.09.2026 р.

Дніпро
2026

ПЕРЕДМОВА

1. Внесено: : кафедрою цивільного, трудового та господарського права; кафедрою адміністративного і кримінального права; кафедрою європейського та міжнародного права юридичного факультету.

2. Розробники (робоча група):

1. Патерило Ірина Володимирівна, доктор юридичних наук, професор, професор кафедри цивільного, трудового та господарського права;
2. Алексеєнко Ігор Григорович, кандидат юридичних наук, доктор політичних наук, професор, завідувач кафедри цивільного, трудового та господарського права;
3. Грабильнікова Олена Анатоліївна, кандидат юридичних наук, доцент кафедри цивільного, трудового та господарського права.

3. При розробці враховані вимоги:

Освітнього стандарту спеціальності:

Стандарт вищої освіти зі спеціальності 081 Право галузі знань 08 Право затверджений наказом Міністерства освіти і науки України від 20.07.2022 р. № 643 введений в дію з 2022/2023 навчального року.

Постанови КМУ від 29 квітня 2015 р. № 266 «Про затвердження переліку галузей знань і спеціальностей, за якими здійснюється підготовка здобувачів вищої та фахової передвищої освіти» (зі змінами).

4. Рецензії-відгуки стейкхолдерів (додаються).

Роботодавці:

Здобувачі вищої освіти:

ЛИСТ ПОГОДЖЕННЯ

освітньо-професійної програми

Рекомендовано:

вчена рада юридичного факультету
протокол №__ від «__» _____20__ р.

Голова вченої ради _____ (*Наталія ЮЗІКОВА*)

Погоджено:

Рада із забезпечення якості вищої освіти та освітньої діяльності ДНУ:
протокол №____ від «__» _____20__ р.

Голова РЗЯВО _____ (*Валентина СІЛІЧ-БАЛГАБАЄВА*)

Затверджено та надано чинності рішенням вченої ради Дніпровського національного університету імені Олеся Гончара:
від _____.____.2026 р., протокол № ____ (редакція для набору 2026/2027 н.р.).

1. Профіль освітньої програми зі спеціальності 081 Право

1 – Загальна інформація	
Повна назва вищого навчального закладу та структурного підрозділу	Дніпровський національний університет імені Олеся Гончара Юридичний факультет Кафедра цивільного, трудового та господарського права Кафедра адміністративного і кримінального права Кафедра європейського та міжнародного права
Офіційна назва освітньої програми	Освітньо-професійна програма «Право»
Офіційна назва освітньої програми (англійською мовою)	Educational and Professional Program «Law»
Спеціальність	D8 Право
Галузь знань	D Бізнес, адміністрування та право
Ступінь вищої освіти	Магістр
Освітня кваліфікація мовою оригіналу	магістр права
Кваліфікація в дипломі	Ступінь: Магістр Спеціальність: D8 Право Освітня програма: Право
Кваліфікація в дипломі (англійською мовою)	Master Degree, Specialty: D8 Law, Educational and Professional Program: Law
Професійна кваліфікація	не надається Процедура присвоєння професійної кваліфікації регламентується «Порядком про присвоєння професійної кваліфікації у Дніпровському національному університеті імені Олеся Гончара»
Тип диплому та обсяг освітньої програми	Диплом магістра, одиничний, 90 кредитів ЄКТС, термін навчання 1 рік 4 місяці
Наявність акредитації	Міністерство освіти і науки України Сертифікат з акредитації освітньо-професійної програми «Право» спеціальності 081 Право УД № 04010065, від 19.02.2019 р. Термін дії до 31.12.2026 р.*
Цикл/рівень	НРК України – 7 рівень, FQ-EHEA – другий цикл, EQF LLL – 7 рівень
Передумови	Наявність ступеня бакалавра, ОКР спеціаліста. Умови вступу визначені правилами прийому в ДНУ. Прийом на навчання для здобуття вищої освіти за другим (магістерським) рівнем освіти за спеціальністю 081 Право здійснюється за результатами Єдиного фахового вступного випробування.
Форми здобуття освіти	Очна (денна, вечірня), заочна, дистанційна
Мова(и) викладання	українська
Термін дії освітньої програми	На період дії сертифікату з акредитації освітньої програми (відповідно до постанови КМУ від 16 березня 2022р. № 295*) або до проходження повторної акредитації освітньої програми
Інтернет-адреса	www.dnu.dp.ua

постійного розміщення опису освітньої програми	
2 – Мета освітньої програми	
Підготовка фахівців із поглибленим набуттям теоретичних і практичних знань, умінь і навичок загальних засад практичної юридичної діяльності, достатніх для ефективного виконання завдань інноваційного характеру відповідного рівня професійної діяльності, формування у здобувачів компетентностей, необхідних для застосування права, розуміння природи і змісту основних правових інститутів, а також меж правового регулювання різних суспільних відносин.	
3 – Характеристика освітньої програми	
Предметна область (галузь знань, спеціальність, спеціалізація)	<p>галузь знань D Бізнес, адміністрування та право спеціальність D 8 Право</p> <p>Об'єкт(и) вивчення та/або діяльності: право як соціальне явище та особливості його застосування, що ґрунтуються на правових цінностях та принципах, в основі яких покладені людська гідність та верховенство права.</p> <p>Цілі навчання: набуття здатності розв'язувати складні задачі та проблеми у сфері правотворчості і правозастосування та/або у процесі навчання, що передбачає проведення досліджень та/або здійснення інновацій та характеризується невизначеністю умов і вимог.</p> <p>Теоретичний зміст предметної області: правові доктрини, цінності та принципи на яких базується творення права, його тлумачення та особливості застосування.</p> <p>Методи, методики та технології: загальнонаукові і спеціальні методи пізнання правових явищ; методики з правової оцінки поведінки чи діяльності індивідів і соціальних груп, ідентифікації правової проблеми та її вирішення на основі принципів права; цифрові технології, методи оцінювання та аналізу інформації, методи доведення.</p> <p>Інструменти та обладнання: сучасне інформаційно-комунікаційне обладнання, інформаційні ресурси та спеціальне програмне забезпечення, що застосовуються у діяльності в сфері права.</p>
Відповідна деталізована галузь Міжнародної стандартної класифікації освіти ISCED-F 2013	0421 Law
Орієнтація освітньої програми	Освітньо-професійна програма магістра має прикладну (професійно-практичну) орієнтацію та спрямована на правозастосування.
Основний фокус освітньої програми та спеціалізації	Спеціальна освіта у галузі права, у сфері застосування норм матеріального та процесуального права. Ключові слова: правотворення, тлумачення права, правозастосування, правова інформація, публічно-правова сфера, приватно-правова сфера.
Особливості програми	Практична спрямованість на здійснення юридичної практики у сфері забезпечення прав людини та функціонування місцевого самоврядування в Україні.

4 – Придатність випускників до працевлаштування та подальшого навчання	
Придатність до працевлаштування	Випускники можуть працювати на первинних посадах за професіями, визначеними Національним класифікатором України: Класифікатор професій ДК 003:2010 (зі змінами). Сфера професійної діяльності випускників за освітньою програмою охоплює професійну діяльність у галузі права, правозастосування, правового забезпечення діяльності органів державної влади, органів місцевого самоврядування, суб'єктів господарювання, а також у сфері правосуддя, правоохоронної, правозахисної, наукової та освітньої діяльності.
Подальше навчання	Продовження навчання на третьому (освітньо-науковому) рівні вищої освіти для здобуття ступеня доктора філософії. Набуття додаткових кваліфікацій в системі освіти дорослих
5 – Викладання та оцінювання	
Викладання та навчання	Студентоцентроване навчання, самонавчання, проблемно-орієнтоване навчання, навчання через лабораторну практику тощо.
Оцінювання	Екзамени, заліки, диференційовані заліки, есе, презентації, тестування, звіти з практики, тощо. Оцінювання навчальних досягнень здобувачів освіти здійснюється за 100-бальною шкалою.
6 – Програмні компетентності	
Інтегральна компетентність (ІК)	ІК 1. Здатність розв'язувати задачі дослідницького та/або інноваційного характеру у сфері права.
Загальні компетентності (ЗК)	<i>Компетентності, визначені стандартом вищої освіти:</i> ЗК1. Здатність до абстрактного мислення, аналізу та синтезу. ЗК2. Здатність проводити дослідження на відповідному рівні. ЗК3. Здатність до пошуку, оброблення та аналізу інформації з різних джерел. ЗК4. Здатність до адаптації та дії в новій ситуації. ЗК5. Здатність спілкуватися іноземною мовою у професійній сфері як усно, так і письмово. ЗК6. Здатність генерувати нові ідеї (креативність). ЗК7. Здатність приймати обґрунтовані рішення. ЗК8. Здатність спілкуватися з представниками інших професійних груп різного рівня (з експертами з інших галузей знань/видів економічної діяльності). ЗК9. Здатність працювати в міжнародному контексті. ЗК10. Здатність розробляти проекти та управляти ними.
Спеціальні (фахові, предметні) компетентності (СК\ФК)	<i>Компетентності, визначені стандартом вищої освіти:</i> СК1. Здатність застосовувати принципи верховенства права для розв'язання складних задач і проблем, у тому числі, у ситуаціях правової невизначеності. СК2. Здатність аналізувати та оцінювати вплив правової системи Європейського Союзу на правову систему України. СК3. Здатність аналізувати та оцінювати вплив Конвенції про захист прав людини та основоположних свобод, а

	<p>також практики Європейського суду з прав людини на розвиток правової системи та правозастосування в Україні.</p> <p>СК4. Здатність оцінювати взаємодію міжнародного права та міжнародних правових систем з правовою системою України.</p> <p>СК5. Здатність використовувати сучасні правові доктрини та принципи у правотворчості та в процесі застосування інститутів публічного і приватного права, а також кримінальної юстиції.</p> <p>СК6. Здатність обґрунтовувати та мотивувати правові рішення, давати розгорнуту юридичну аргументацію.</p> <p>СК7. Здатність застосовувати знання та розуміння основних засад (принципів) та процедур судочинства в Україні.</p> <p>СК8. Здатність застосовувати медіацію та інші правові інструменти альтернативного позасудового розгляду та вирішення правових спорів.</p> <p>СК9. Здатність застосовувати міждисциплінарний підхід в оцінці правових явищ та правозастосовній діяльності.</p> <p>СК10. Здатність ухвалювати рішення у ситуаціях, що вимагають системного, логічного та функціонального тлумачення норм права, а також розуміння особливостей практики їх застосування.</p> <p>СК11. Здатність критично оцінювати ефективність представництва і захисту прав, свобод та інтересів клієнтів.</p> <p>СК12. Здатність утверджувати етичні стандарти правничої діяльності, стандарти професійної незалежності та відповідальності правника.</p> <p>СК13. Здатність доносити до фахівців і нефахівців у сфері права інформацію, ідеї, зміст проблем та характер оптимальних рішень з належною аргументацією.</p> <p>СК14. Здатність самостійно готувати проекти нормативно-правових актів, обґрунтовувати суспільну обумовленість їх прийняття, прогнозувати результати їх впливу на відповідні суспільні відносини.</p> <p>СК15. Здатність самостійно готувати проекти актів правозастосування, враховуючи вимоги щодо їх законності, обґрунтованості та вмотивованості.</p>
--	--

7 – Програмні результати навчання

Результати навчання, визначені стандартом вищої освіти:

РН 1. Оцінювати природу та характер суспільних процесів і явищ, і виявляти розуміння меж та механізмів їх правового регулювання.

РН 2. Співвідносити сучасну систему цивілізаційних цінностей з правовими цінностями, принципами та професійними етичними стандартами.

РН 3. Проводити збір, інтегрований аналіз та узагальнення матеріалів з різних джерел, включаючи наукову та професійну літературу, бази даних, цифрові, статистичні, тестові та інші, та перевіряти їх на достовірність, використовуючи сучасні методи дослідження.

РН 4. Здійснювати презентацію свого дослідження з правової теми, застосовуючи першоджерела та прийоми правової інтерпретації складних комплексних проблем, що постають з цього дослідження, аргументувати висновки.

РН 5. Вільно спілкуватися іноземною мовою професійного спрямування (однією з

офіційних мов Ради Європи) усно і письмово.

РН 6. Обґрунтовано формулювати свою правову позицію, вміти опонувати, оцінювати докази та наводити переконливі аргументи.

РН 7. Дискутувати зі складних правових проблем, пропонувати і обґрунтовувати варіанти їх розв'язання.

РН 8. Оцінювати достовірність інформації та надійність джерел, ефективно опрацьовувати та використовувати інформацію для проведення наукових досліджень та практичної діяльності.

РН 9. Генерувати нові ідеї та використовувати сучасні технології у наданні правничих послуг.

РН 10. Аналізувати взаємодію міжнародного права та міжнародно-правових систем з правовою системою України на основі усвідомлення основних сучасних правових доктрин, цінностей та принципів функціонування права.

РН 11. Використовувати передові знання і методики у процесі правотворення та правозастосування інститутів публічного та приватного права і кримінальної юстиції.

РН 12. Проводити порівняльно-правовий аналіз окремих інститутів права різних правових систем, враховуючи взаємозв'язок правової системи України з правовими системами Ради Європи та Європейського Союзу.

РН 13. Аналізувати та оцінювати практику застосування окремих правових інститутів.

РН 14. Обґрунтовувати правову позицію на різних стадіях правозастосування.

РН 15. Мати практичні навички розв'язання проблем, пов'язаних з реалізацією процесуальних функцій суб'єктів правозастосування.

ПР 16. Брати продуктивну участь у розробці проектів нормативно-правових актів, обґрунтовувати суспільну обумовленість їх прийняття, прогнозувати результати їх впливу на відповідні суспільні відносини.

РН 17. Інтегрувати необхідні знання та розв'язувати складні задачі правозастосування у різних сферах професійної діяльності.

8 – Ресурсне забезпечення реалізації програми

Кадрове забезпечення	Кадрове забезпечення відповідає чинним Ліцензійним умовам провадження освітньої діяльності у сфері вищої освіти та базується на наступних принципах: відповідності наукових спеціальностей науково-педагогічних працівників освітнім галузі знань та спеціальності; обов'язковості та періодичності проходження стажування і підвищення кваліфікації викладачів; моніторингу рівня наукової активності науково-педагогічних працівників; впровадження результатів стажування та наукової діяльності в освітній процес.
Матеріально-технічне забезпечення	Матеріально-технічне забезпечення навчальних приміщень та соціальна інфраструктура університету в повному обсязі відповідає чинним Ліцензійним умовам. В освітньому процесі використовується мультимедійне обладнання для проведення лекцій, для практичних та лабораторних занять (обладнання комп'ютерних лабораторій/аудиторій (із відповідним програмним забезпеченням) з доступом до мережі Internet, для проведення практичних занять використовується криміналістична лабораторія, що оснащена навчально-науковим обладнанням, яке дає змогу відпрацьовувати методи криміналістики, судових експертиз і тактики слідчих дій. У разі використання технологій дистанційного навчання передбачається використання платформи MS Office 365.
Інформаційне та	Університет має власний веб-сайт за адресою

<p>навчально-методичне забезпечення</p>	<p>https://www.dnu.dp.ua , де розміщено інформацію щодо інформаційного та навчально-методичного забезпечення освітнього процесу.</p> <p>Інформаційне забезпечення ґрунтується на використанні ресурсів: бібліотеки (з вільним доступом до різноманітних джерел інформації, також до наукометричних баз Scopus, Web of Science Core Collection), мережі Internet з вільним доступом, цифрового репозиторію.</p> <p>Навчально-методичне забезпечення засновано на розроблених для кожної дисципліни робочих навчальних програмах, а також програмах практичної підготовки. В наявності завдання для самостійної (індивідуальної) роботи студентів, методичні рекомендації (<i>за потреби</i>). Критерії оцінювання знань та вмінь студентів розроблено для поточного та семестрового контролю з кожної дисципліни, а також для підсумкової атестації.</p> <p>Для формування та дотримання принципів академічної доброчесності в освітньому процесі застосовується академічна антиплагіатна система <i>StrikePlagiarism</i> (ТОВ «Плагіат»).</p>
<p>9 – Академічна мобільність</p>	
<p>Національна кредитна мобільність</p>	<p>На основі двосторонніх договорів між ДНУ та закладами вищої освіти України</p>
<p>Міжнародна кредитна мобільність</p>	<p>На основі двосторонніх договорів між ДНУ та університетами інших країн</p>
<p>Навчання іноземних здобувачів вищої освіти</p>	<p>Можливе за умови вивчення студентом української мови</p>

2. Перелік компонент освітньо-професійної програми та їх логічна послідовність

2.1. Перелік компонент ОП

Код н/д	Компоненти освітньої програми (навчальні дисципліни, курсові проекти (роботи), практики, кваліфікаційна робота)	Кількість кредитів	Форма підсумкового контролю	Послідовність вивчення, семестр
1	2	3	4	5
Обов'язкові компоненти:				
I Цикл загальної підготовки				
ОК 1.1	Методологія та організація наукових досліджень	3,0	екзамен	1
ОК 1.2	Іноземна мова професійного спілкування	3,0	диф. залік	1
Всього I		6		
II Цикл професійної підготовки				
ОК 2.1	Актуальні питання цивільного та трудового права	4,0	екзамен	1
ОК 2.2	Міжнародно-правові засади співробітництва України з суб'єктами міжнародного права	3,0	диф. залік	1
ОК 2.3	Міжнародне гуманітарне право	4,0	екзамен	1
ОК 2.4	Адміністративне судочинство в Україні	4,0	екзамен	1
ОК 2.5	Правове забезпечення проведення аудиту у сфері господарювання: національний та зарубіжний досвід	5,0	екзамен	1
ОК 2.6	Актуальні питання правового регулювання валютних правовідносин	4,0	диф. залік	1
ОК 2.7	Міжнародне кримінальне право та міжнародне співробітництво у сфері запобігання злочинності	3,0	екзамен	2
ОК 2.8	Проблеми правового регулювання відносин у сфері охорони об'єктів інтелектуальної власності	3,0	диф. залік	2
ОК 2.9	Адвокат в адміністративному та кримінальному судочинстві	4,0	диф. залік	2
ОК 2.10	Правопорядок та інституції Європейського Союзу	5,0	диф. залік	2
ОК 2.11	Договірне право України	5,0	диф. залік	2
ОК 2.12	Виробнича практика № 1	15,0	диф. залік	3
ОК 2.13	Виробнича практика № 2	15,0	диф. залік	3
Всього II		74		
Разом		80		
Вибіркові компоненти				
ВК 1	Дисципліна 1	5,0	диф. залік	2
ВК 2	Дисципліна 2	5,0	диф. залік	2
Загальний обсяг обов'язкових компонент				80 (89%)
Загальний обсяг вибіркового компонента (дисципліни за вибором студента)				10 (11%)
ЗАГАЛЬНИЙ ОБСЯГ ОСВІТНЬОЇ ПРОГРАМИ				90

Примітка: здобувачі вищої освіти обирають дисципліни за вибором відповідно до «Положення про порядок обрання здобувачами вищої освіти дисциплін за вибором у ДНУ» (перелік дисциплін розміщується на сайті університету).

2.2. Структурно-логічна схема ОП

Курс	Семестр	Компоненти освітньої програми	Кількість компоненті в за семестр	Кількість компонентів за навчальний рік
1	1	ОК 1.1, ОК 1.2, ОК 2.1, ОК 2.2, ОК 2.3, ОК 2.4, ОК 2.5, ОК 2.6	8	15
	2	ОК 2.7, ОК 2.8, ОК 2.9, ОК 2.10, ОК 2.11, ВК 1, ВК 2	7	
2	3	ОК 2.12, ОК 2.13	2	2

Послідовність засвоєння компонент ОП

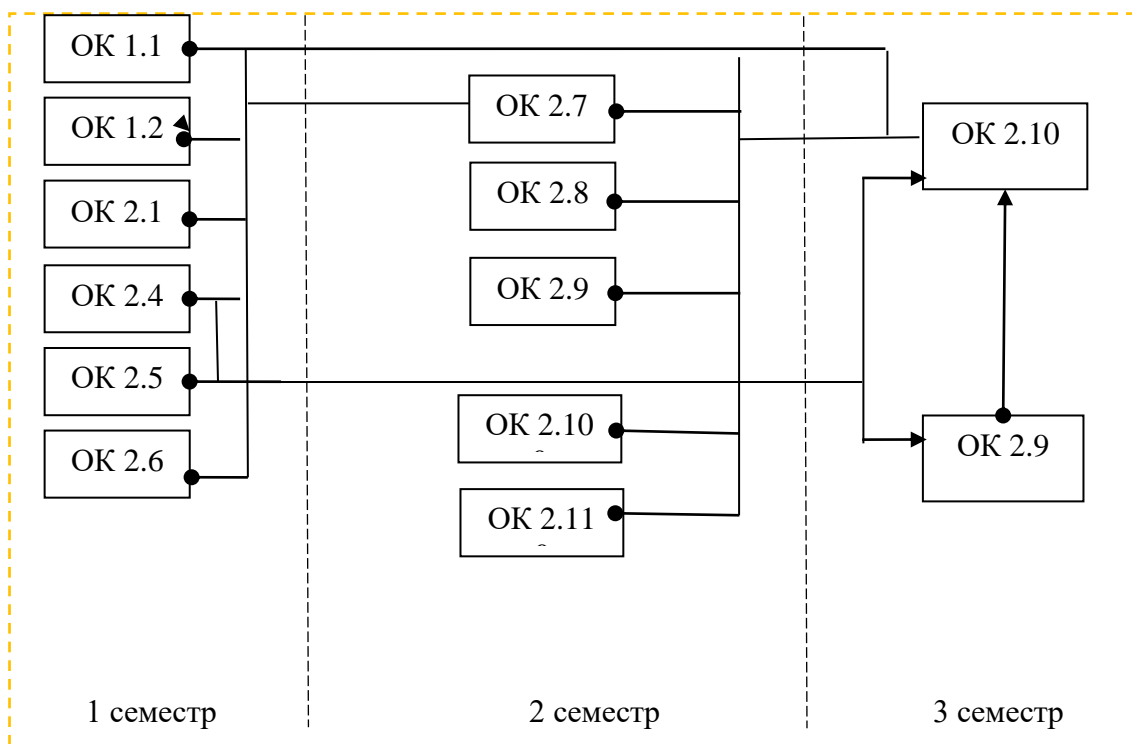

3. Форма атестації здобувачів вищої освіти

Форми атестації здобувачів вищої освіти	Атестація здобувачів за другим (магістерським) рівнем вищої освіти за спеціальністю D8 Право здійснюється у формі єдиного державного кваліфікаційного іспиту у порядку встановленому Кабінетом Міністрів України.
Вимоги до атестаційного/ єдиного державного кваліфікаційного іспиту	Атестаційний іспит у вигляді єдиного державного кваліфікаційного іспиту має оцінювати відповідність результатів навчання вимогам стандарту вищої освіти та відповідати організаційним вимогам до єдиного державного кваліфікаційного іспиту, які встановлюються законодавством.

5. Матриця забезпечення програмних результатів навчання (ПР) відповідними компонентами освітньої програми

	OK 1.1	OK 1.2	OK 2.1	OK 2.2	OK 2.3	OK 2.4	OK 2.5	OK 2.6	OK 2.7	OK 2.8	OK 2.9	OK 2.10	OK 2.11	OK 2.12	OK 2.13
PH 01	.														
PH 02					.					.					
PH 03											.			.	
PH 04														.	
PH 05		.													
PH 06								.			.				
PH 07	.														
PH 08															.
PH 09										.					
PH 10									
PH 11						.			.		.				
PH 12				.					.			.			
PH 13			.									.			
PH 14							.								
PH 15						.							.		
PH 16															.
PH 17			.				.						.		